



medemagruppen



Bruksanvisning Mini Crossover M¹ HD

Serienummer: ____ - ____ - ____ - ____

Leveringsdato: _____ År 20 _____

Dette kjøretøyet er utlevert av:

Dato: /

Medema Norge AS

Stamveien 6
Postboks 133
1483 Skytta

Telefon: 67 06 49 00
Faks: 67 06 49 90

Innholdsfortegnelse

Symboler	4
Advarsel!	4
Lager merker!(Smitter).....	4
Introduksjon.....	5
Samsvarserklæring	6
Betjeningspanel.....	7
Klargjøring/tilpassing.....	9
Elektrisk seteheis	10
Setedreining	11
Styrestammen.....	12
Serienummer.....	13
Kjøring med Mini Crosser M ¹ HD	14
Bestemte kjøresituasjoner.....	21
Lang bakke / krevende terreng.....	23
Anti-tipp/støttehjul.....	24
Vanlig vedlikehold	25
Serviceintervall.....	26
Forsikring.....	26
Batterier.....	27
Lading.....	27
Avhending av batterier.....	29
Oppbevaring	29
Rengjøring.....	29
Hjulskift	30
Sikringer	31
Bremser	32
Frikobling	33
Transport i bil.....	34
Fastspenning med seler i bilgulv.....	35
Transport i fly.....	38
Sleping.....	38
Målskisse Mini Crosser M ¹ HD 4W	39
Introduksjon om seter - Ergo	40
Introduksjon om seter - Mando.....	42
Problemløsning	43
Programmering.....	46
Tekniske data	46
Egne notater.....	49

Symboler



Brukes i bruksanvisningen for å beskrive situasjoner hvor personskade kan oppstå og som derfor krever ekstra oppmerksomhet.



Brukes der teksten omhandler elektromagnetisk kompatibilitet (EMC).

Advarsel!



Av sikkerhetsårsaker må kjøretøyet ikke lånes ut til personer som ikke er fullt ut fortrolige med det. Kjøretøyet er beregnet til én person.



Mini Crosser M¹ HD er konstruert for en personvekt på maks. 250 kg.

Lager merker!(Smitter).

Dekkene kan i visse tilfeller smitte og sette merker på gulvet, særlig linoleumsbelegg. Medema Produksjon tar ikke ansvar i tilfeller som dekkene har laget merker.

For å forhindre det, anbefaler vi at man legger et beskyttende underlag på gulvet.

Introduksjon

Vi gratulerer med deres nye elektrisk drevne Mini Crosser M¹ HD

Du har nå overtatt et elektrisk drevet kjøretøy som er utviklet for utendørsbruk av aktive brukere. Et såkalt klasse C-kjøretøy i henhold til den europeiske klassifiseringen av elektriske scootere.

For å få full glede av dette kjøretøyet – og for å unngå driftsforstyrrelser og ulykker – anbefaler vi at du setter deg grundig inn i denne bruksanvisningen. Som ny bruker bør du særlig være oppmerksom på avsnittet Kjøring med Mini Crosser M¹ HD.

Mini Crosser M¹ HD er sikkerhetsmessig beregnet for bruk i minst 10 år, men maksimalt 5000 timer, såfremt den gjennomgår service- og sikkerhetsettersyn hvert år, tilsvarende ca. 500 driftstimer. Service skal enten gjøres hos Medema Norge AS eller på et autorisert verksted.



VIKTIG: Av sikkerhetsmessige hensyn er det svært viktig at intervallet for service- og sikkerhetsettersyn overholdes for å minimere faren for bremsesvikt og kortslutninger i ledninger som ev. kan føre til varmeutvikling og brann.

Vi har et stort utvalg av tilbehør til Mini Crosser M¹ HD som kan monteres for å gjøre hverdagen lettere for deg. Du er alltid velkommen til å kontakte oss for mer informasjon om spesialtilbehør og tilpassinger.

Medema Production AS er ikke ansvarlig for eventuelle skader og personskader som oppstår ved uegnet eller usikker bruk av Mini Crosser M¹ HD.

Har du ytterligere spørsmål om bruk av Mini Crosser M¹ HD eller denne bruksanvisningen, er du alltid velkommen til å kontakte oss:

Medema Norge AS

Telefon: 67 06 49 00

E-post: firmapost@medema.com

Internett: www.medema.no

NB! Vi tar forbehold om trykkfeil. Vi forbeholder oss retten til å oppdatere denne bruksanvisningen etter behov.

Betjeningspanel

Unngå at betjeningspanelet utsettes for støt og slag. Vær forsiktig ved kjøring og unngå å treffe hindringer.

Fabrikanten påtar seg intet ansvar i forbindelse med uautorisert åpning, justering eller modifisering av betjeningspanelet.

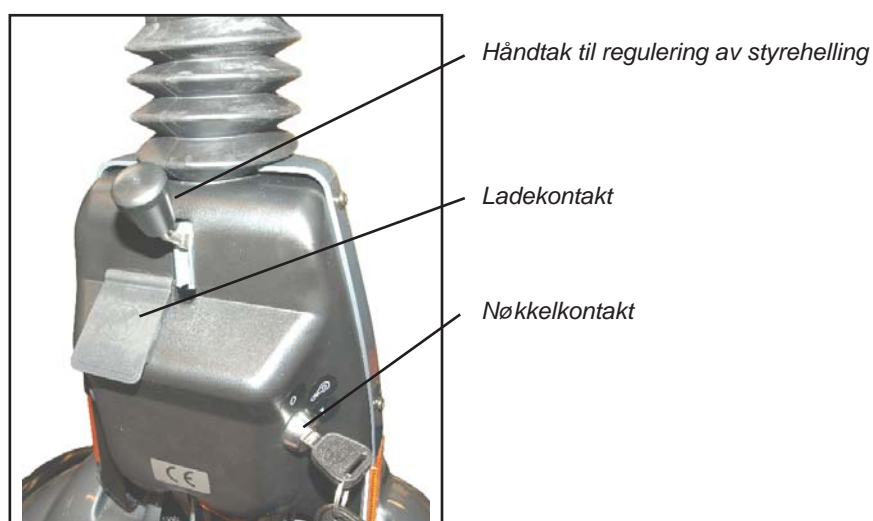

Betegnelse	Beskrivelse
Nøkkelkontakt	For å starte kjøretøyet: Vri om nøkkelen til kjørestilling (1) Et halvt sekund etter at Mini Crosser er slått på, foretar styringen en sikkerhetskontroll av det elektriske systemet. Hvis gasshåndtaket påvirkes under denne kontrollen, vil Mini Crosser ikke være i stand til å kjøre før nøkkelen har vært dreid om til 0 og tilbake til 1 igjen.
Hastighetsvelger	Skilpadden i nederste posisjon indikerer laveste hastighetsområde: 0–6 km/t Haren i øverste posisjon indikerer høyeste hastighetsområde: opptil 10 km/t
Batteriindikator	Lyser opp når nøkkelen vris. Indikerer etter ½ sekund batterienes ladetilstand. Gir en mer presis indikasjon etter ca. 1 minuts kjøring. Når både rødt, gult og grønt felt lyser, er batteriene fulladet. Når visningen er nede i bunnen av de gule feltene, bør batteriene lades så snart som mulig. Hvis bare de røde feltene lyser, eller hvis de blinker, må batteriene lades omgående.
Håndbrems	Virker på bakhjulet, og bør kun brukes som ekstrabremse/nødbremse og som parkeringsbremse. Den kan blokkeres i låst stilling. Kan også leveres som fotbrems.
Gassregulering (se bilde under)	Den fremste armen aktiveres langsomt, og Mini Crosser begynner å kjøre forover. Jo mer det trykkes på armen, jo fortere kjører Mini Crosser. Når armen slippes, vipper armen selv tilbake til utgangsstillingen, og Mini Crosser stanser. Betjenes bakerste arm, rygger Mini Crosser. Magnetbremsen på bakhjulene aktiveres når kjøretøyet står stille (fungerer som parkeringsbremsen på en bil). Med hastighetsreguleringen justeres hastigheten også i nedoverbakke. Motoren virker da som brems.
Lyskontakt	Tenner lyktene foran og bak. Nøkkelkontakten må være vridd til stilling 1 (kjørestilling).
Nødblink	Tenner alle blinklysene samtidig. Virker også når nøkkelen er fjernet, eller når den er vridd til stilling 0 (stopstilling).
Blinklyskontakt	Pil venstre: blinklys venstre side. Pil høyre: blinklys høyre side. Trykk på samme knapp for å slå av blinklysene.
Horn	Kraftig, elektrisk horn. Aktiveres ved trykk på hornkontakt.
Ladekontakt	Slå av nøkkelkontakten mens batterilading pågår. Vær oppmerksom på at det ikke er mulig å kjøre mens batteriene lades. Se for øvrig avsnittet Batterier/lading.



Gassregulering
(firefingersgrep)

Klargjøring/tilpassing

Høyderegulering av sete

Løft av setet. Trekk ut utløseren, og seterøret kan nå justeres til ønsket posisjon. Se bilde på neste side. Kontroller at setehøyden er korrekt, og slipp utløseren. Skyv seterøret opp/ ned til utløseren "fanger" et hull.

Pass på at du står riktig med ryggen når setet løftes, da det er ganske tungt. (Se under.)



Setet løftes opp fra seterøret.

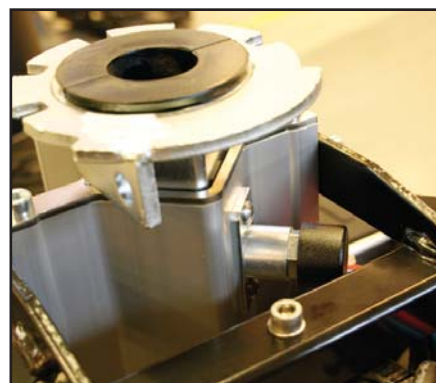

Seteutløseren er trykket inn. Trykk på utløseren for å løse ut seterøret.

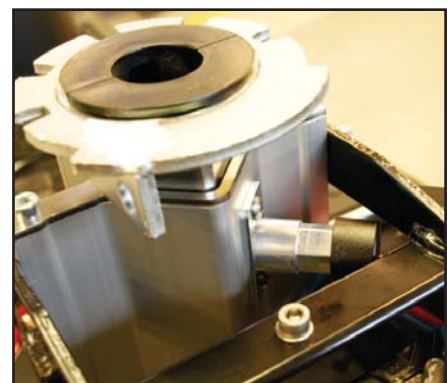

Seteutløseren er trykket ut. Nå kan seterøret løftes eller senkes til ønsket høyde. Trykk utløseren inn slik at den festes i et av de fem hullene på seterøret.

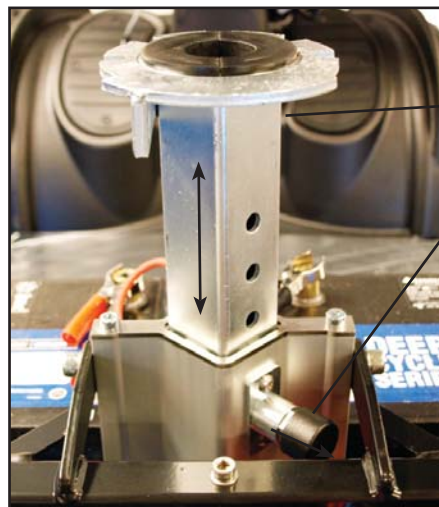

Seterør

Utløser

Seterøret i øverste posisjon. Det er fem hull i seterøret til justering. Utløseren skal ha tak i et hull for å sikre at setet er stabilt.

Elektrisk seteheis

Som ekstrautstyr kan Mini Crosser utstyres med elektrisk seteheis.

For å få setet opp føres knappen opp. For å få setet ned føres knappen ned. Slipper man knappen, stopper setet automatisk. (Se figur under.)



Kontakt til elektrisk seteheis

Elektrisk seteheis. Føres knappen opp, løftes setet. Føres knappen ned, senkes setet.

Setedreining

Utløserhåndtaket trekkes tilbake. Setet kan dreies 90° til hver side. Når håndtaket slippes, går det selv i inngrep og holder setet fast med 45° mellomrom.

Andre seter som kan leveres til Mini Crosser, er oppbygd etter liknende prinsipper. Utløserhåndtaket er normalt montert på høyre side, men kan etter ønske monteres på venstre side.

VIKTIG!



Mini Crosser er mest stabil når setet er i laveste posisjon. Kjør derfor forsiktig når setet er oppe. Benytt aldri seteheis under kjøring på ujevnt underlag eller i bakket terreng.



Vær særlig oppmerksom når setet senkes på en Mini Crosser med en elektrisk seteheis. Sørg for at ingenting kommer i klemme i mellomrommet mellom sete og chassis.

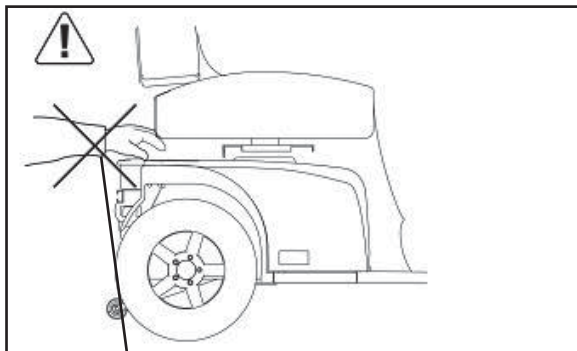

Unngå å få noe i klemme når setet senkes.



Utløserhåndtak for setedreining. Utløserhåndtak for sete frem/tilbake.

Styrestammen

Kan justeres frem/tilbake ved hjelp av utløserhåndtaket. Trekk håndtaket nedover og trekk styret nærmere for å få en god kjørestilling. Bruk håndtaket igjen og skyv styrestammen fremover for å lette utstigning.

Styrestammen kan høydejusteres ca. 11 cm opp/ned. Fjern først gummiproppen som dekker unbrakoskruen. Høyden reguleres med en 4 mm unbrakonøkkel.



Justering av styrets helling.

Håndtak til regulering av styrehelling

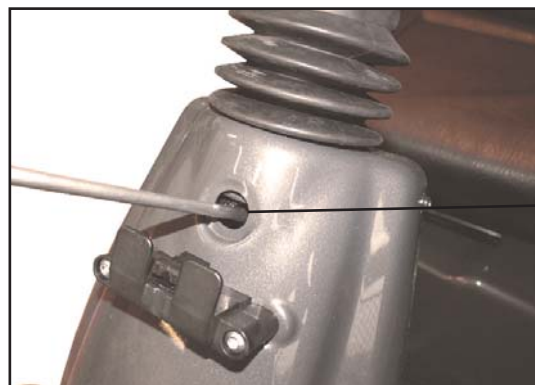

Justering av styrets høyde.

Unbrakoskrue til høydejustering

Serienummer

På alle kjøretøy er det et serienummerskilt med produksjonsår og serienummer. Det samme serienummeret finnes også på forsiden av bruksanvisningen.

Oppgi dette nummeret ved henvendelse om service, reservedeler osv.

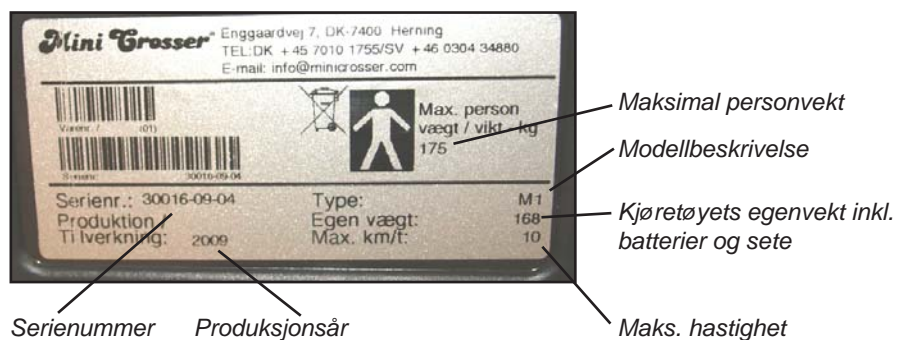

Serienummerskiltets plassering på kjøretøyet.

Kjøring med Mini Crosser M¹ HD

Inn- og utstigning

Det er viktig å lære seg en sikker teknikk for inn- og utstigning av Mini Crosser.

I hovedtrekk bør følgende metode benyttes:

- Vær sikker på at Mini Crosser M¹ HD er avslått (nøkkelen i stilling 0) ved inn- og utstigning, ellers vil Mini Crosser kunne sette i gang ved berøring av gassreguleringen.
- Pass på at bremsene er aktivert. (Håndtaket for frikobling av motoren i øverste posisjon.)
- Vipp styrestammen opp i loddrett stilling.
- Drei eventuelt setet 45° eller 90°, og pass på at setelåsen er låst (i hakket).
- Vipp eventuelt armlenet opp.

For noen brukere kan assistanse fra en helper anbefales. Hjelperen bør:

- Være oppmerksom på å unngå skade på seg selv i forbindelse med løfting/senking/støtting av brukeren.
- Sikre at Mini Crosser står stabilt og ikke kan bevege på seg. Slå av Mini Crosser og kontroller at den er bremsset, og pass på at setet er dreid til hakket ved enten 45° eller 90°.
- Sikre at setet er stabilt i valgt stilling.



VIKTIG!

Mini Crosser slås automatisk av etter at den har stått stille i 10 minutter, selv om nøkkelen er vridd til kjørestilling.

For å starte kjøretøyet igjen må nøkkelen vris til stoppstilling (0) og deretter til kjørestilling (1).



Slå av Mini Crosser, vipp styrestammen opp, drei setet og vipp armlenet opp.

Bremsesystemer

Mini Crosser har tre bremsesystemer:

- Motorbremsen tilpasser kjøretøyets fart også i nedoverbakke.
- Magnetbremsen aktiveres automatisk når Mini Crosser har blitt stoppet. I nødsfall kan Mini Crosser stoppes øyeblikkelig ved at nøkkelen vris til stoppstilling. Vær oppmerksom på at oppbremsingen da blir svært kraftig. Bakhjulene blokkeres.
Skal IKKE brukes ved normal kjøring.
Bremsen må aldri frikobles mekanisk med frikoblingshåndtaket ved kjøring i helling. Funksjonen skal kun brukes ved skyving av Mini Crosser på plan vei.
- Elektrisk sikkerhetsbrems – Skulle det allikevel skje at Mini Crosser blir frikoblet i en skråning/bakke, vil den automatisk bremse når den kommer opp i tilstrekkelig høy fart. Styringen har en elektrisk sikkerhetsanordning som virker selv om batteriene er koblet fra. Derfor kan Mini Crosser heller ikke slepes raskere enn 5 km/t. Se avsnitt om sleping.
- Håndbremsen er tenkt som nødbremse og parkeringsbrems. Den skal betjenes med forsiktighet ved kjøring på glatt føre og ved kjøring i nedoverbakke.



Når håndbremsen brukes som parkeringsbrems, låses den i bremseposisjon ved å trykke knappen inn mens man bremses. Løses ved å trykke på den igjen.

Lås til håndbrems

Generelle sikkerhetsråd

Sørg for at ryggstø står rett opp og at setet er helt nede.

Setebelte (posisjoningssele) anbefales dersom brukeren ikke er i stand til å beholde en god kjørestilling.

Kjør etter forholdene. Ta hensyn til lys, trafikk og værforhold. Vær særlig oppmerksom ved kjøring i mørke eller i dårlig vær, som regn- og snøvær. Unngå kjøring i hellinger med dårlig underlag, for eksempel snø, is, nyslått gress, vått gress og våte blader.



Kjør aldri i påvirket tilstand. Dette gjelder så vel alkohol som euforiserende stoffer og medisin. Reduser omgående farten hvis du føler at du holder på å miste kontrollen.

Bruk alltid blinklysene ved skifte av retning.

Kontroller før kjøringen at lys og blinklys virker. Bruk lys når det er påkrevd, også for å bli sett.

Hold om mulig på styret med begge hender, med et fast grep.



Sørg for å ikke ha noe i kurven foran som kan påvirke gasshåndtaket utilsiktet.



ADVARSEL! Ikke still styret så lavt at gasshåndtaket kommer borti beinet ved dreining av kjøretøyet og påvirkes utilsiktet. Hvis brukeren må ha styret langt nede, anbefales dreiegass. Dette gjelder spesielt i kombinasjon med benstøtter.



Slå alltid av scooteren, når den ikke er i bruk. Nøkkelen dreies til 0.

Kjøring

Selv om Mini Crosser er svært stabil, kan den velte. Unngå plutselig endring av hastighet og retning ved høy hastighet, dårlig føre og ikke minst ved kjøring i skråninger.

Mini Crosser kan på korte strekninger kjøre opp større hellinger enn den er dynamisk stabilitetstestet for. Det samme gjelder kjøring ned slike hellinger. I disse tilfellene er det større risiko for at Mini Crosser kan tippe, og ganske enkelt velte. Vær derfor ekstra oppmerksom på de følgende kjøretipsene.

Ved kjøring i meget bakket terreng anbefales montering av anti-tipp hjul (ekstrautstyr).

Vi oppfordrer nye brukere til å øve seg på følgende, i et område uten annen ferdsel:

- Innstill Mini Crosser til lav hastighet. Kjør fremover og bakover. Juster hastighetsvelgeren gradvis oppover og føl Mini Crossers hastighetsendring.
- Øv på igangsetting og oppbremsning. Bli fortrolig med Mini Crossers reaksjonstid.
- Øv på å kjøre på steder med dårlig plass, som i en butikk eller gjennom en dør.
- Øv på å dreie rundt, og finn ut hvor mye plass dette krever. Kjør alltid langsomt ved dreining. Øv også på å kjøre baklengs.
- Øv på kjøring i svinger, over hindre, og i hellinger. Kjør alltid vinkelrett opp/ned i forbindelse med kantstein og ramper. Aldri på skrå. Se figurene på etterfølgende sider.
- Prøv å bremse fra forskjellige hastigheter og legg merke til lengdene før full stopp.
- Prøv om mulig å kjøre på forskjellige underlag (vei, gress og grus).
- Øv på å vurdere hvor langt det kan kjøres på en batterilading. Legg merke til hvor raskt batteriindikatoren går fra grønt til gult til rødt.



Merk!

Kjørestrekningen reduseres ved kjøring i bakket terreng, motvind, kaldt vær og med lavt dekktrykk.

Trafikkregler

Trafikkregler for scootere er ulike fra land til land. Før kjøretøyet tas i bruk utendørs, er det brukerens ansvar å gjøre seg kjent med de gjeldende reglene.

I Norge gjelder følgende:

Hjelpemiddelkjøretøy som Minicrosser får kjøres med maksimal hastighet opptil 10 km/t. Man anses trafikkmessig da som fotgjenger, og det er tillatt å kjøre på fortauet, gangveier etc.

Hjelm eller sikkerhetssele, eller førerkort er ikke påbudt. Kjøretøyet er kun beregnet på en person.

Elektromagnetisk kompatibilitet



Hvis Mini Crosser beveger seg på en uventet måte, eller bremsen frigjøres, må du slå av Mini Crosser så snart det kan gjøres på en sikker måte. En Mini Crosser kan under visse omstendigheter utløse en butikkalarm.

Mini Crosser oppfyller de kravene som stilles til å bruke scooteren i et miljø med elektromagnetisk støy. Det kan likevel forekomme sjeldne tilfeller der elektromagnetisk støy kan påvirke Mini Crosser. Dette kan gjelde radio- og TV-stasjoner, amatør radiosendere og mobiltelefoner.

Benyttes slikt utstyr i nærheten, anbefales det at Mini Crosser slås av. Mobiltelefon bør ikke brukes under kjøring.

Kjøring i trafikken

Vær spesielt oppmerksom på følgende ved kjøring i trafikken:

- Mini Crosser er et lavt kjøretøy som ikke alltid er lett å se for andre trafikanter. Vær helt sikker på at andre trafikanter har sett deg før du kjører ut i kjørebanelen.
- Hold øye med trafikk bakfra. Kjør så nær kanten som mulig når du kjører på trafikkert vei.
- Høyre- og venstresving i kryss. Vær oppmerksom på syklister og fotgjengere. Følg trafikkreglene for sykler.
- Hvor raskt ting kan skje. Hvor lenge er det grønt lys? Hvor raskt nærmer bilen seg? Osv.

Bestemte kjøresituasjoner

Opp over kantstein

- Stans vinkelrett på kantsteinen og stopp 5-10 cm før denne. Hold øye med andre trafikanter.
- Len deg fremover.
- Gi moderat gass, nok til at kjøretøyet kan passere hindringen. Stopp ikke på halvveien. Reduser hastigheten når kjøretøyet er kommet helt opp.
- Er kantsteinen for høy, må du ikke gjøre flere forsøk, men finne en alternativ rute.



Ned fra kantstein

- Len deg bakover.
- Skal du kjøre ut på en trafikkert vei, må du holde øye med trafikken.
- Kjør forlengs ned, med lav fart. Pass på at eventuelle anti-tipp hjul ikke blir hengende på kanten.

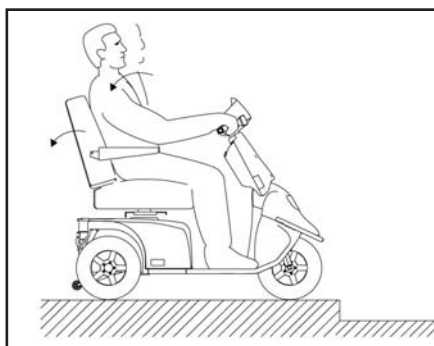

Oppover rampe eller bakke

- Det er fare for å velte bakover hvis setet er skjøvet tilbake og du begynner å kjøre opp en helling, for eksempel en rampe. Trekk setet frem!
- Sjekk at en eventuell rampe er stabil.
- Len deg fremover.
- Gi moderat gass, nok til at kjøretøyet kan passere hindringen. Stopp ikke på halvveien. Reduser hastigheten når kjøretøyet er helt oppe. Ved start i en bakke må du akselerere langsomt for at kjøretøyet ikke skal tippe bakover.

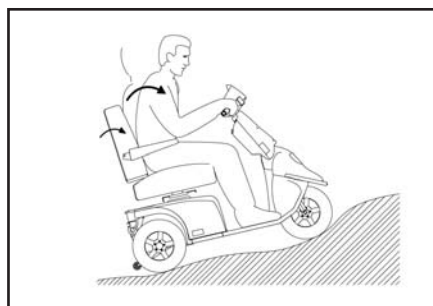
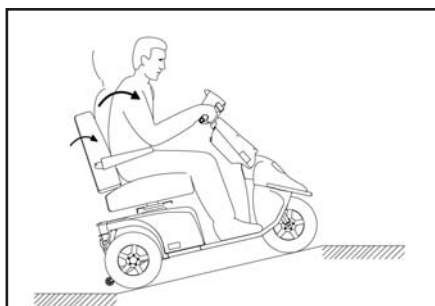

Nedover rampe eller bakke

- Sjekk at en eventuell rampe er stabil.
- Len deg bakover.
- Kjør langsomt ned. Unngå å stoppe underveis på bratte, korte strekninger. I lange bakker bør du stoppe opp innimellom dersom du føler at farten blir for høy.

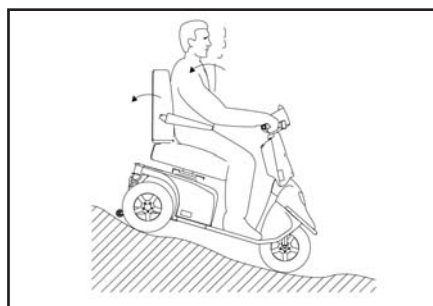
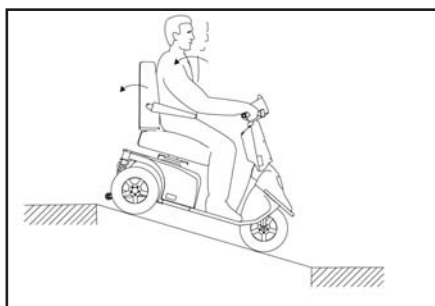

På tvers av en bakke

- Len deg til den siden som vender oppover.
 - Unngå plutselige og skarpe manøvrer. Dette gjelder særlig ved kjøring bakover.
 - Kjør alltid med lav fart.
-

Lang bakke / krevende terreng

Ved kjøring i veldig lange og bratte bakker, eller på veldig mykt underlag, ev. kombinert med høy brukervekt, er det fare for at Mini Crosser blir overopphetet.

For å beskytte Mini Crosser-motoren mot overoppheting er det montert en termobryter som i første omgang får Mini Crosser til å kjøre med halv hastighet.

Fortsetter brukeren å kjøre i krevende terreng vil Mini Crosser stanse helt opp og batteriindikatoren vil blinke med 6 lamper. Deretter må Mini Crosser avkjøles i 3–5 minutter før den kan kjøres igjen.

For å nullstille feilen må Mini Crosser slås av og på igjen.

Hvis Mini Crosser ikke er nedkjølt før den startes igjen, vil den i første omgang fortsette å kjøre med halv hastighet.

Merk!

Ved normalt bruk vil ovennevnte situasjon aldri oppstå. Det er kun ved ekstremt krevende kjøring.

Anti-tipp/støtthjul

Mini Crosser er et meget stabilt kjøretøy. MEN med feil vektfordeling eller uaktsom kjøring kan det allikevel være fare for velting.

I disse tilfeller anbefaler vi derfor montering av anti-tipp/hjul. (Se bildet under.)

(Anti-tipp/støtthjul er ekstrautstyr.)

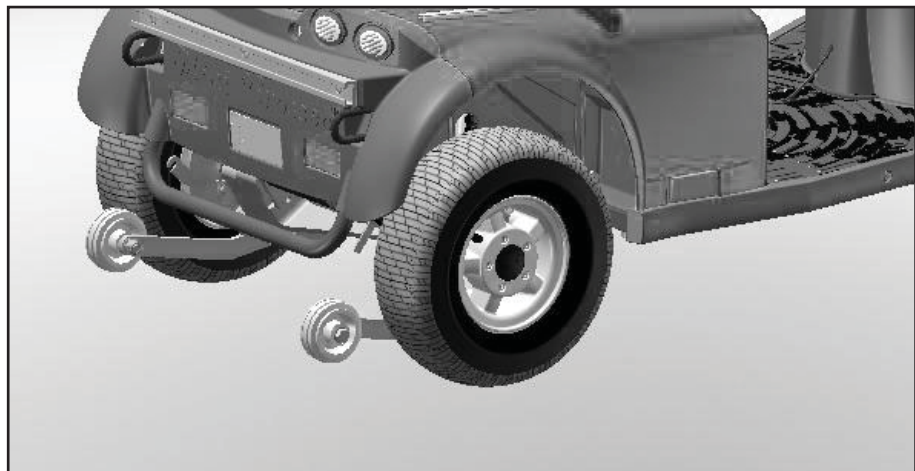

Anti-tipp/hjul

Vanlig vedlikehold

En Mini Crosser M1 HD krever ikke mye vedlikehold. Men hold den i alminnelig god stand. Følgende skal kontrolleres jevnlig:

- Dekktrykk (ved luftfylte dekk)
- Dekkslitasje
- Hold betjeningspanel, ladekontakt og elektronikkboks under setet fri for fukt.
- Lading av batterier



Vask aldri Mini Crosser med høytrykksspyler eller direkte vannstråle! Det kan medføre skade på elektronikken i Mini Crosser.

For at Mini Crosser skal holde seg i sikkerhetsmessig god stand, anbefaler vi følgende regelmessige kontroller:

Daglig:

- Test blinklys og kjørellys før Mini Crosser benyttes i mørke eller ved nedsatt sikt.

Kvartalsvis:

Test bremse- og motorfrikobling.

Når frikoblingshåndtaket er skjøvet opp, skal det ikke være mulig å skyve Mini Crosser.

Test bremsefrikoblingsfunksjon.

Når bremsefrikoblingshåndtaket er skjøvet ned, skal batteriindikatoren varsle feil når Mini Crosser er slått på. Mini Crosser skal nå ikke kunne kjøre for egen motor dersom det gis gass.

Test håndbrems.

Aktiver håndbremsen et par sekunder ved lav hastighet. Dette sikrer at vippearmer og bremseklosser ikke setter seg fast.

Smør vippearmen på bremsenavet med syrefri olje - venstre bakhjul.

Serviceintervall



VIKTIG: Av sikkerhetsmessige hensyn er det svært viktig at intervallet for service- og sikkerhetsettersyn overholdes for å minimere faren for bremsesvikt og kortslutninger i ledninger som ev. kan føre til varmeutvikling og brann.

(Ytterligere informasjon i Servicemanualen.)

Forsikring

En Mini Crosser med maks. hastighet på 10 km/t krever ingen særskilt forsikring. De fleste innbo-/villaforsikringer gjelder som ansvarsforsikring for brukere av Mini Crosser.

Vi anbefaler at brukeren tar kontakt med forsikringsselskapet ved levering av kjøretøyet. Eventuelt må det tegnes en separat ansvarsforsikring.

Batterier

I Mini Crosser benyttes lukkede, vedlikeholdsfrie batterier av GEL-type (Exide 12 V / 56 Ah eller AGM 12 V / 75 Ah).

Batteriene utvikler ikke gass og kan ikke påfylles vann.

Lading



MERK! Mini Crosser kan være utstyrt med flere typer ladere (informasjon om de ulike typene fås hos forhandleren).



VIKTIG! Bruk bare en lader som er beregnet til lading av tette, vedlikeholdsfrie batterier. Maksimal ladestrøm er 12 A.

Hvis ladingen gjøres utendørs, velg en tett lader uten vifte.

Batteriprodusenten anbefaler at batteriene lades ved en temperatur mellom +10 °C og +30 °C for å oppnå ladetid som angitt under Tekniske data.

Ladetiden forlenges ved temperatur under +20 °C. Det skyldes at batteriet kjemisk sett har vanskeligere for å motta strømmen.



MERK! Batterienes kapasitet avtar med tiden og ved lave temperaturer. Dette betyr i praksis at et kjøretøy med gamle batterier har kortere kjørestrekning enn det hadde da batteriene var nye.

Batterikapasiteten ved -10 °C er ca. halvparten av kapasiteten ved +20 °C.

Unngå dyputlading. Vi anbefaler lading i et oppvarmet rom. Er dette ikke mulig hver dag, er det en god ide å lade Mini Crosser i et varmt rom (ca. 20 °C) en gang i uken.

Nye batterier oppnår full kapasitet først etter ca. 20 utladinger/ ladinger.



VIKTIG! Batteriene må monteres korrekt. Batteripoler og smekklåser er merket med +/- . De må monteres som vist på skissen nedenfor. Pass på at smekklåsene er godt lukket. Derfor må det ikke finnes riper eller skarpe kanter på polene.

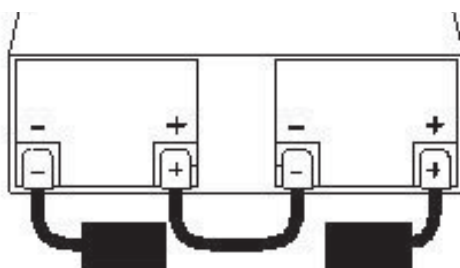

Mini Crosser bør lades mellom hver bruksperiode. Laderen som leveres fra fabrikken, slår automatisk over på vedlikeholdslading (meget lavt strømforbruk) når batteriene er fulladet. Derfor kan laderen være tilkoblet helt til Mini Crosser skal brukes igjen. Laderen kan ikke overlade batteriene.

En indikator på laderen blinker så lenge lading pågår. Deretter lyser indikatoren konstant.



Laderen må ikke stå på setet under selve ladingen.



VIKTIG! Bruk aldri andre ladere enn dem som leveres fra fabrikken, uten først å kontakte forhandleren.

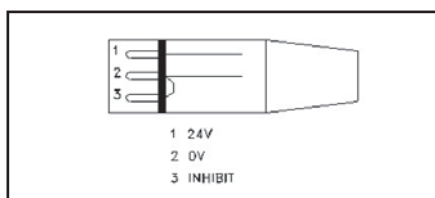

Til laderen. Ladestik NEUTRIK NC3MX



Ladestik forbindes til 3-polet stik på styrstammen. Ladestikket er plassert under beskyttelsespladen.

Avhending av batterier

Brukte batterier skal leveres til leverandøren eller en miljøstasjon.

Vær forsiktig ved håndtering av batterier som lekker, siden de inneholder etsende syre bundet i en geleaktig masse.

INFO!

Nye batterier kan kjøpes hos Medema Norge AS.

Oppbevaring

Oppbevaring og lading bør skje under tak, helst ved temperatur over 0 °C.

Merk!



Laderen skal stå tørt, men må ikke tildekkes under bruk.

Ved lengre tids lagring anbefaler vi å tildekke Mini Crosser for å beskytte den mot støv, regn og sollys.

Rengjøring

Mini Crosser M¹ HD rengjøres med en lett oppvridd klut. Tørk ev. etter med vaskeskinn.

Skjermene tørkes av og vokses med autovoks.



VIKTIG! Bruk aldri høytrykksspyler eller vannslange; det kan forårsake skader på elektronikken i Mini Crosser.

Hjulskift

Hvis du punkterer på et av de luftfylte hjulene, eller hvis et dekk er så slitt at det trenger å skiftes ut, følg anvisningene under.

Dekk og slanger kan kjøpes hos den autoriserte forhandleren som du kjøpte Mini Crosser hos.

Mini Crosser skal være AVSLÅTT før du begynner.

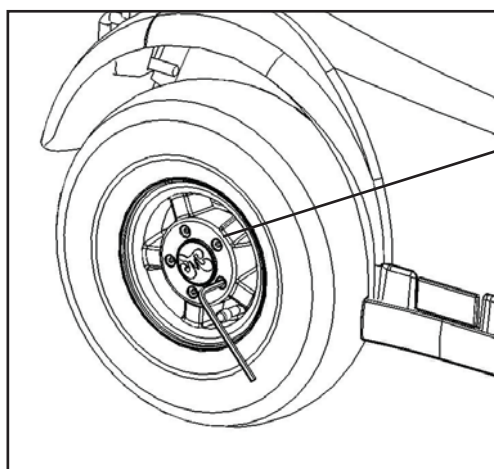

Skifte hjul på 4W

Unbrakonøkkel 5 mm.

- Skru ut de fem skruene.
- Ta hjulet av.
- Når hjulet settes på igjen, må du huske å montere fjærskivene mellom hjulfelgen og skruene igjen.

Trekk skruene godt til.

HUSK



- å slippe ut all luft før hjulet demonteres for eventuell lapping.
- å sikre boltene med fjærskiver.

Sikringer

Mini Crosser er utstyrt med følgende sikringsystemer:

- Automatisk overbelastningsikring som begrenser strømmen til motoren. Denne sikringen er innebygd i styringen og kan ikke justeres. Sikringen beskytter både styring og motor mot overbelastning. Ved overbelastning reduseres strømmen til motoren – etter avkjøling i 2 til 5 minutter er igjen full fart og trekraft tilgjengelig.
- Styresikringen beskytter mot feil i ledningsnett. Den er plassert under baksjermen.
- Hovedsikringen beskytter mot kortslutning i hovedstrømkretsen. Sikringene er plassert under baksjermen, bak batteriene. Sikringstype DIN 2581.
- Dersom tenningsnøkkelen vris rundt samtidig som det er gitt gass, vil kjøretøyet ikke starte. Dette er av sikkerhetshensyn.
- Lykter og horn har elektroniske sikringer som beskytter mot en eventuell kortslutning. For at det ikke skal kunne bli kortslutning ved utskifting av en lyspære, må Mini Crosser slås av før gammel pære fjernes, og slås på igjen etter at ny pære er satt på plass.



Fjern baksjermen. Klem på sidene av plastlokket og ta det av. Skift sikringen.

Bremser

Mini Crosser M har tre bremsesystemer:

- Motorbrems
 - Magnetbrems
 - Håndbrems
-
- Motorbrems tilpasser kjøretøyets fart også i nedoverbakke.
 - Magnetbrems fungerer automatisk og aktiveres når man slipper gasshåndtaket. Den fungerer også som parkeringsbrems når Mini Crosser har blitt stoppet.
I nødsfall kan Mini Crosser stoppes øyeblikkelig ved at nøkkelen vris til stoppstilling. Vær oppmerksom på at oppbremsingen da blir svært kraftig. Bakhjulene blokkeres!
Skal ikke brukes ved normal kjøring!
 - Elektrisk sikkerhetsbrems – Skulle det allikevel skje at Mini Crosser blir frikoblet i en skråning/bakke, vil den automatisk bremse når den kommer opp i tilstrekkelig høy fart. Styringen har en elektrisk sikkerhetsanordning som virker selv om batteriene er koblet fra. Derfor kan Mini Crosser heller ikke slepes raskere enn 5 km/t. Se avsnitt om sleping.
 - Håndbrems er tenkt som nødbrems og parkeringsbrems. Den skal betjenes med forsiktighet ved kjøring på glatt føre og ved kjøring i nedoverbakke.

Frikobling

- Vri nøkkelen til 0-stilling.
- Frikoblingshåndtaket bak skyves ned. Nå er motorbremsen frikoblet, og kjøretøyet kan skyves eller trekkes, men det kan ikke kjøre selv.

MERK!

Frikobling skal ikke foretas i skrånende terreng.

Skulle det allikevel skje at Mini Crosser blir frikoblet i en skråning/bakke, vil den automatisk bremse når den kommer opp i tilstrekkelig høy fart. Styringen har en elektrisk sikkerhetsanordning som virker selv om batteriene er koblet fra. Derfor kan Mini Crosser heller ikke slepes raskere enn 5 km/t. Se avsnitt om sleping.

Når motorbremsen er frikoblet, kan Mini Crosser kun stanses ved å bruke håndbremsen.

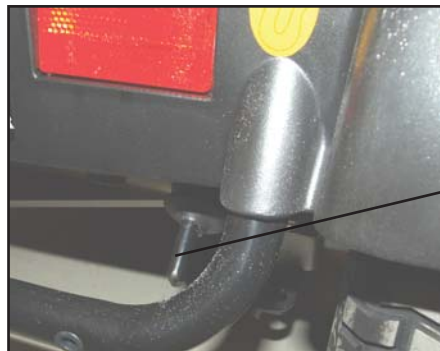

Frikoblingshåndtaket skyves ned ved frikobling (kun håndbremsen virker) og skyves opp for å aktivere motoren igjen (kan nå kjøre normalt).

Frikoblingshåndtak

Transport i bil

Ved transport i bil eller trailer skal Mini Crosser alltid være fastspent, og håndbremsen må være låst.

Unngå å løfte ved hjelp av styret, armlenene og skjermene.

For mindre løft, ta tak i støtfanger foran og bak på kjøretøyet.

Fastspenning i bil gjøres med seler som er festet i to “øyne” foran og to “øyne” bak. Alle er gulmarkerte. Se avsnittet Fastspenning med seler i bilgulv.

Fastspenning med seler i bilgulv

Dahl Engineering-selesett til fastspenning i bil. Varenr.: C2-0242

Det skal ALLTID brukes fire seler bak og to foran.

Det skal monteres godkjente monteringsbeslag i bilen og de fire fastsveisede øynene på scooteren.

Selene SKAL monteres innenfor vinklene som vises på bildet for å oppnå optimal styrke.

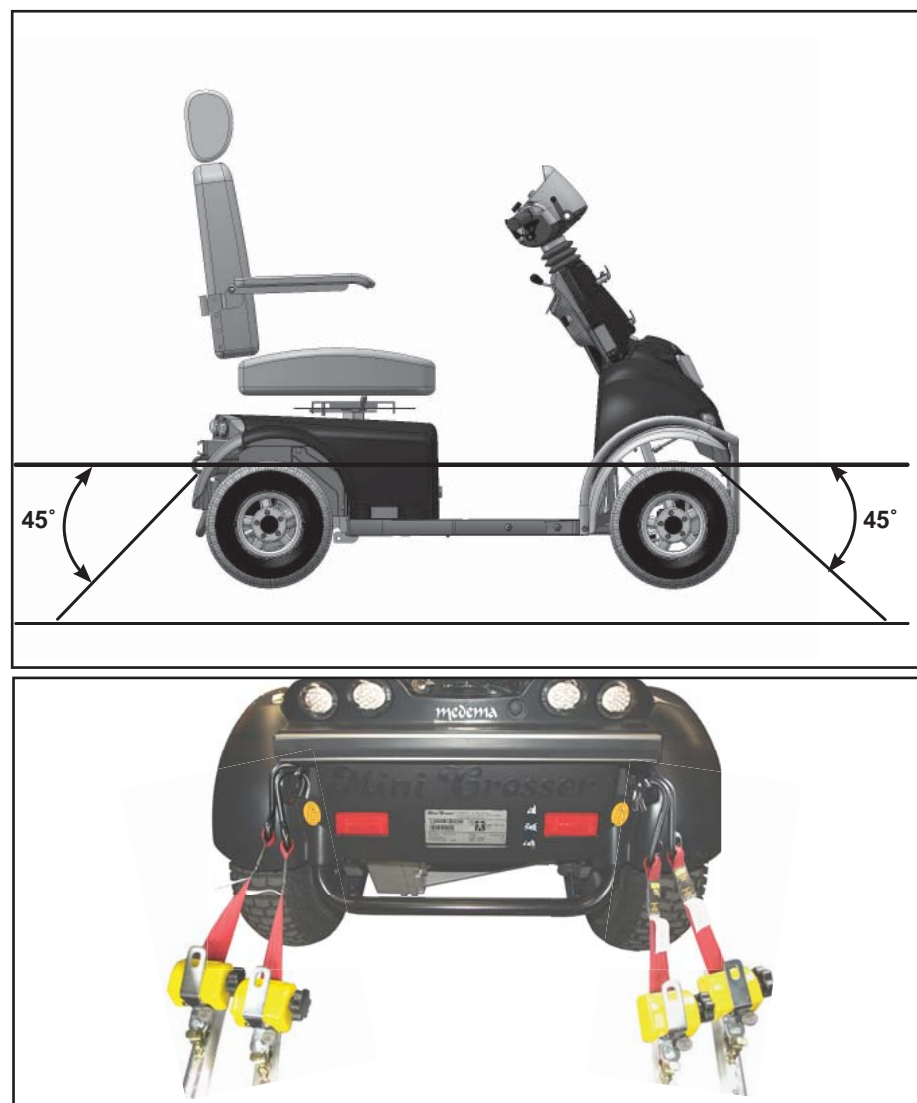

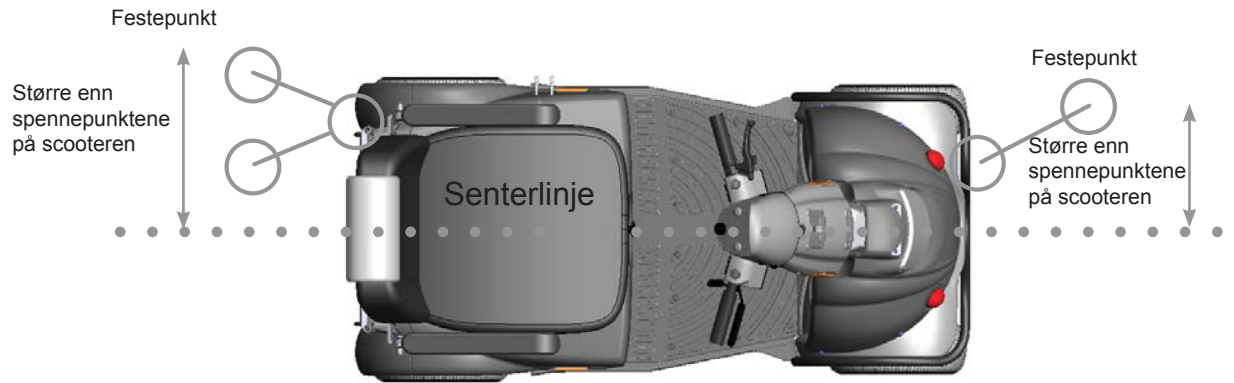

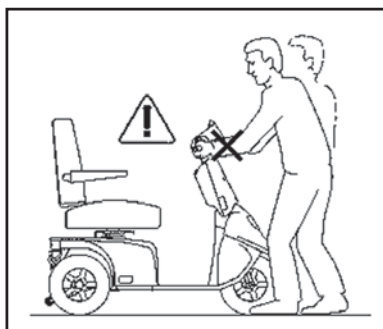

Ved transport i stasjonsvogn kan setet løftes av og styret legges ned. Dette reduserer maksimumshøyden til 69 cm.

Mini Crosser kan brukes som sete under transport i bil eller buss såfremt Mini Crosser er forsvarlig fastspennet i bilen/bussen ved hjelp av godkjente firepunktsseler som er festet i de tilhørende fastspenningspunktene på Mini Crosser. Fastspenningspunktene på Mini Crosser er testet og godkjent i henhold til ISO 7176-19.

Brukeren skal i tillegg alltid være uavhengig fastspennet til selve bilen/bussen i henhold til reglene om dette i trafikkloven.

Eksempel

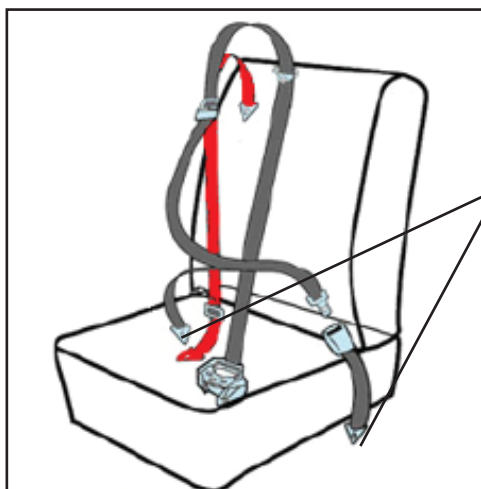

Fastspenning av passasjer med statisk 3-punktssele:

Festes på de bakerste reaktorene.

Skuldarselen skal hvile mot kragebeinet og gå diagonalt ned til hoften der selen spennes fast.

Selene strammes ved å trekke i den løse stroppen. Den løsnes igjen ved å løfte opp spennen. På samme måte som seler i passasjerfly.



Retraktor med sele.



Selens hann- og hunndel samlet.



Husk å slå av Mini Crosser under transport. Nøkkelen vris til 0.

Hvis det er mulig, anbefaler vi imidlertid at brukeren benytter et vanlig sete i bilen/bussen. Dette er sikrere.

Transport i fly

Hvis Mini Crosser skal transporteres med fly, krever flyselskapene:

- at batteriene er flygodkjente.
- at luften er sluppet ut av dekkene.
- at batteriledningene er fjernet (ikke alltid, men ofte).

For å fjerne batteriledningene må setet og kåpen tas av.

Batterierklæring til bruk ved flytransport finner du på Mini Crossers hjemmeside:

http://www.minicrosser.dk/Download_brochurer.asp

Sleping

Hvis du skulle være uheldig å få motorstopp, kan Mini Crosser trekkes eller skyves. Mini Crosser skal alltid være avslått og frikoblet under sleping. Se avsnitt om bremseser.



Ved sleping av Mini Crosser festes et tau til slepebeslaget foran - markert med gult "krok-merke". Slep ikke fortere enn 5 km/t. Scooteren genererer strøm under sleping fordi motoren fungerer som en dynamo. Hvis kjøretøyet slepes i over 5 km/t, er det fare for at motoren genererer så mye strøm at scooteren blir skadet, og i verste fall tar fyr.

Mini Crosser vil forsøke å bremse hvis den slepes raskere enn 5 km/t.

Målskisse Mini Crosser M¹ HD 4W

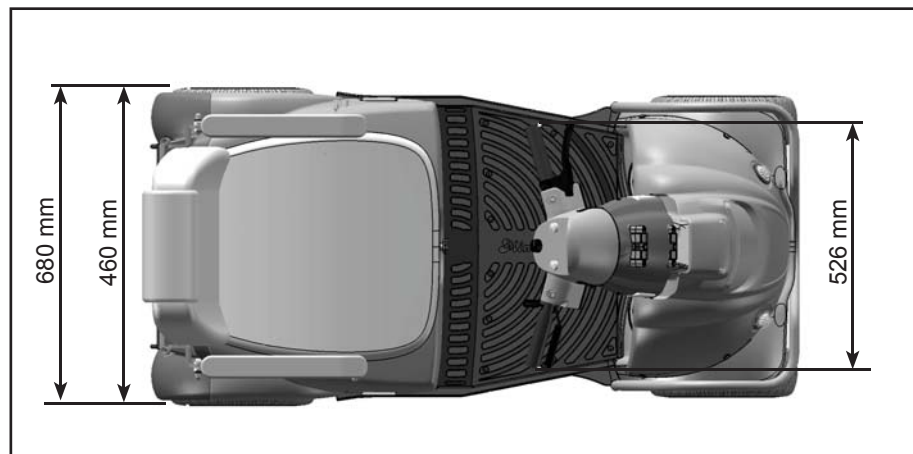
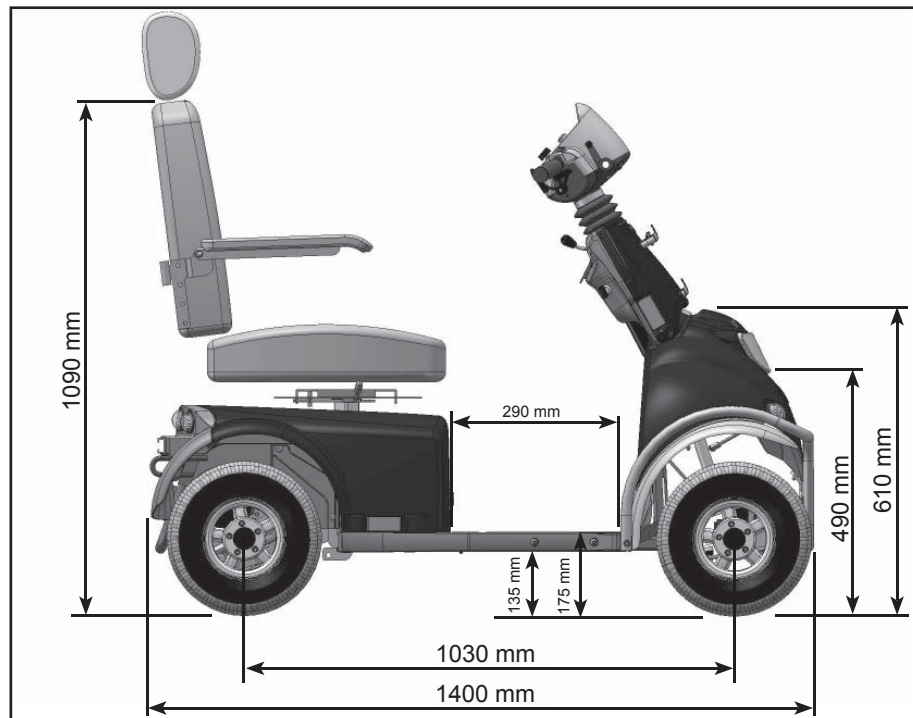

Introduksjon om seter - Ergo



Håndtak for dreining av setet

Frikoble setet ved å skyve håndtaket bakover. Setet kan da dreies 90° til hver side, med stopp for hver 45°.

Håndtaket er fjærbelastet, og setet låses automatisk når håndtaket slippes.

Dette håndtaket er som standard plassert på høyre side, men det kan også plasseres på venstre side.



Håndtak for sete fremover/ bakover

For frikobling av setet på glideskinnen, trekk håndtaket ut og opp.

Deretter kan setet beveges fremover eller bakover. Når håndtaket slippes, låser setet automatisk ved nærmeste stopp.

Stoppklosser er montert fremst og bakerst på glideskinnen.



Innstilling av armlenevinkel

Med justeringssskruen kan armlenets helling justeres ca. 15°.

Armlenet kan klappes helt opp for å lette inn- og utstigning.

(Høydeinnstilling av armlenet er ekstrautstyr.)



Innstilling av ryggvinkel

Ryggvinkelen kan justeres ca. 30°. Dette gjøres ved å løsne justeringsskrusen og endre posisjonen for avstandsstykket. Etter justeringen trekkes skruen til igjen.



Ekstrautstyr

Setet kan utstyres med gassylinder for regulering av ryggvinkelen.

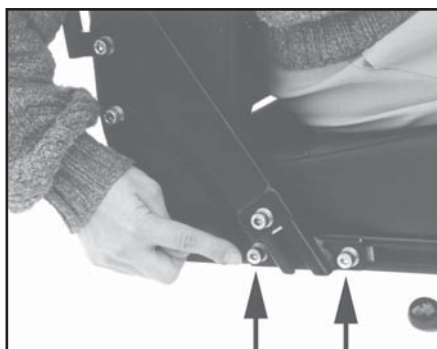

Armlene fremover/bakover

Armlenet kan skyves fremover/bakover i C-skinen. Løsne først skruene som vises på bildet. Skruene strammes til etter justeringen.

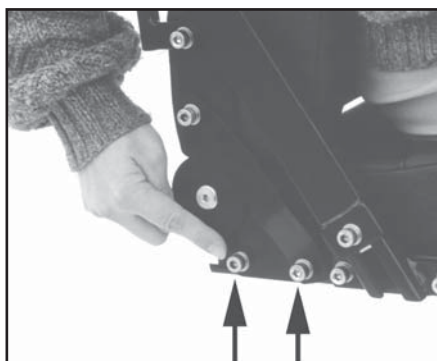

Ryggstø fremover/bakover

Setedybden kan reguleres. Dette gjøres ved å skyve seteryggen fremover eller bakover, samtidig som seteputen holdes fast. Løsne først viste skruer på begge sider. Seteryggen kan da

skyves bakover til kanten av skinnen, eller ca. 15 cm fremover. Skruene strammes til etter justeringen. Skruene må være minst 2 cm fra enden av C-skinen.

Introduksjon om seter - Mando



Innstilling av ryggvinkel

Ryggvinkelen kan justeres ca. 30°. Det gjøres ved å løfte dette håndtaket.

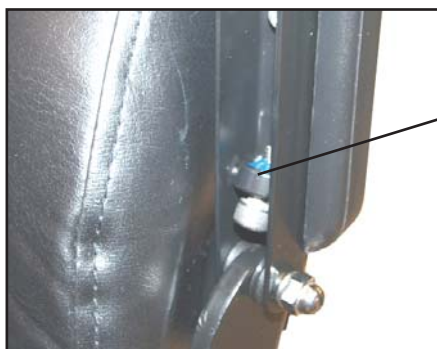

Justering av armlenevinkel

Armlenet kan vinkeljusteres ved å skru på denne skruen.



Høydejustering av armlene

Armlenet kan heves/senkes ved å løsne de to skruene og flytte beslaget et hull opp eller ned.

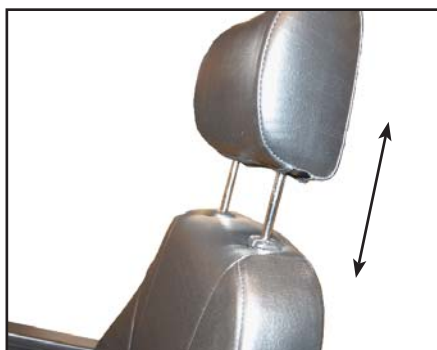

Nakkestøtte

Nakkestøtten kan justeres trinnløst opp og ned.

Problemløsning

Under er det en oversikt over forskjellige problemer vi erfaringsmessig opplever. Det er gitt mulige årsaker og eventuelle løsninger til problemet.

Problem	Mulige årsaker	Løsning
Mini Crosser vil ikke kjøre. Batteriindikatoren lyser ikke.	Nøkkelen er ikke vridd til start. Batteriene er helt utladet. Styringssikringen er utløst. Hovedsikringen er gått.	Vri rundt nøkkelen og vent 5 sek før gassregulering aktiveres. Lad opp batteriene. Skift sikring. Kontakt leverandøren.
Mini Crosser vil ikke kjøre, men det er lys i batteriindikatoren.	Mini Crosser har vært overbelastet. Håndbremsen er aktivert. Det er feil i elektronikken. Batteriene er utladet. Ladestøpslet er ikke tatt ut.	Vent ca. 1 min. før det kjøres igjen. Kjøretøyet skal være avslått (se avsnitt om sikringer). Deaktiver håndbremsen. Kontakt leverandøren. Kontakt leverandøren. Ta ut ladestøpslet.
Kjørehastigheten er for lav.	Hastighetsvelgeren står på langsom. Elektronikken er overbelastet. Det er for lite luft i dekkene.	Øk hastigheten. Stopp, og vent et par sekunder før du starter igjen. Pump dekkene opp til riktig lufttrykk.
Mini Crosseren går i stå under kjøring. Har kjørt et stykke med halv hastighet. Batteriindikator lyser med 6 lamper.	Motoren er overopphetet.	Stans kjøretøyet og vent 3–5 minutter før restart. Nøkkelen dreies til 0 og deretter til 1 for å nullstille feilen.
Kjørestrekningen er for kort pr. lading.	Batteriene er ikke i orden. Lav temperatur. Laderen er ikke i orden. Det er for lite luft i dekkene. Batteriene er ladet på feil måte.	Lad batteriene og sjekk at den grønne lampen på laderen lyser før kjøretøyet brukes. Kontakt leverandøren. Pump dekkene opp til riktig lufttrykk. Les avsnittet Lading i bruksanvisningen.
Lysindikatoren på laderen lyser ikke når laderen er koblet til strømmettet og Mini Crosser M.	Ingen strøm fra veggkontakten. Feil i kabelen. Feil i laderen.	Slå på kontakten dersom den har en bryter. Kontakt leverandøren. Les bruksanvisningen for laderen. Kontakt leverandøren.

Problem	Mulige årsaker	Løsning
Laderens lysindikator for fulladet batteri lyser ikke, selv om laderen har ladet i 10-12 timer.	Det har vært strømbrudd. Laderen er i gang med etterlading. Batteriene er ikke i orden. Det er feil i ladekontakten på Mini Crosser M ¹ HD.	Koble laderen til på nytt og gjenta ladeforløpet. Kontroller igjen en halvtime senere. Kontakt leverandøren. Skyv ladestøpslet helt inn og gjenta ladeforløpet. Les bruksanvisningen for laderen.
Laderens lysindikator for fulladet batteri lyser selv om tilkoblet batteri er delvis utladet.	Sikringen i laderen er gått. Kontakt i ladestøpslet er ikke i orden.	Kontakt leverandøren. Kontakt leverandøren - les bruksanvisning for laderen.
Laderlampe lyser feil.	Ladestøpslet er ikke satt inn, eller det er feil i ledningsnett. Batterispenningen er for lav til at ladingen kan starte.	Stikk ladestøpslet inn, eller kontakt leverandøren. Les bruksanvisning for laderen - eller kontakt leverandøren.

Hvis det oppstår en elektronisk feil, vil et antall lamper i batteriindikatoren lyse. Tabellen under viser hva de betyr.

Lamper	Årsaker	Løsning
1 lampe	Batteriene må lades, eller et batteri har dårlig forbindelse.	Sjekk alle forbindelsene mellom styrekretsen og batteriene. Er forbindelsene OK, lad batteriene.
2 lamper	Motoren har en dårlig forbindelse.	Sjekk forbindelsen mellom motoren og styrekretsen. Kontakt leverandøren.
3 lamper	Det er en kortslutning mellom motoren og en batteriforbindelse.	Kontakt leverandøren - oppgi antall tente lamper.
4 lamper	Brukes ikke.	
5 lamper	Brukes ikke.	
6 lamper	S180 kan ikke starte. Inhibit 2 er aktiv. Grunnen til dette er: at batteriladeren er tilkoblet, ledningen til termobryterne er frakoblet, feil på termobryter eller at scooteren er overopphetet.	Stans kjøretøyet og vent 3–5 minutter før restart. Nøkkelen dreies til 0 og deretter til 1 for å nullstille feilen. Kontakt leverandøren.
7 lamper	Feil i gassreguleringen.	Pass på at gassreguleringen er i nøytralstilling når Mini Crosser slås på.
8 lamper	Det er en feil i styrekretsen.	Kontakt leverandøren.
9 lamper	Motorbremsen har en dårlig forbindelse. Magnetbremsen er frikoblet.	Sjekk forbindelsen mellom bremsen og styrekretsen. Frikoblingshåndtaket skyves opp for å aktivere motoren (kan nå kjøre normalt).
10 lamper	En høy spenning, over 38 V, har vært påført styrekretsen. Ses vanligvis ved en dårlig batteriforbindelse.	Sjekk alle forbindelsene mellom styrekretsen og batteriene.
Lopelys	Laderen er tilkoblet.	Fjern laderen.

Programmering



MERK! Av sikkerhetsmessige årsaker må endringer kun foretas av utdannet personell, som en Mini Crosser-tekniker, konsulenter / autorisert servicepersonell hos hjelpemiddelsentralen eller lignende.

Tekniske data

Tekniske data	M ¹ HD 4W
Generell informasjon:	
Transporthøyde uten sete (styrestamme nedfelt)	69 cm
Total lengde:	140 cm
Total lengde inkl. Anti-tipp hjul:	148,5 cm
Total bredde:	68 cm
Total vekt inkl. batterier og Ergo std. sete.	168 kg
Vekt uten sete (Ergo Standard 45 cm)	147 kg
Dynamisk stabilitet i alle retninger ved laveste fart.	10° - 17%
Kantstenforsering	11 cm
Maks. hastighet	10 km/t
Styring	S-180
KW drivaksel	0,7 kW
Bremselengde. 10 km/t	2,0 meter
Svingdiameter.	141 cm
Maks. brukervekt m/tilbehør HD utgave.	250 kg
Dekkdimensjoner (6 lag).	3–6 Maks. ytterdiameter 340 mm
Dekktrykk.	3,5 bar
ISO-klassifisering.	Klasse C
Seter:	
Effektiv setebredde:	
Ergo Standard.	40,45,50,55,60 cm
Spinalus	40, 45, 50 cm
Mando	48 cm
HD (Maks. brukervekt 250 kg.)	60, 65, 70 cm
Ergo Barn/Junior	35, 37 cm
Effektiv setedybde:	
Ergo, Spinalus og HD seter	32-52 cm
Mando	48 cm
Ergo barn/junior	20-30 og 25-40 cm

Tekniske data	M¹ HD 4W
Seterygghøyde: Ergo standard / HD Spinalus Mando Ergo barn/junior	48 cm 56 cm 53 cm 36-41 cm
Høyde: seteforkant til bakken Ergo Standard m/glideskinne Ergo Standard u/glideskinne Mando-sete m/glideskinne Mando-sete u/glideskinne	64 - 74 cm 61 - 71 cm 64 - 74 cm 61 - 71 cm
Høyde: fotplate til seteforkant Ergo Standard m/glideskinne Ergo Standard u/glideskinne Mando-sete m/glideskinne Mando-sete u/glideskinne	45 - 55 cm 41 - 51 cm 45 - 55 cm 41 - 51 cm
Ryggvinkel. Ergo standard / HD (manuell) Ergo standard / HD (EL) Spinalus Mando Ergo barn/junior	Ca. -5° til +20° Ca. -5° til +30° Ca. -5° til +20° Ca.+5° til +30° Ca. -5° til +20°
Batterier:	
56 Ah-batterier	Standard
Maksimal kjørestrekning med nye batterier og ved +20 °C på plan, fast vei.	35 km
75/80 Ah-batterier	Alternativ
Maksimal kjørestrekning med nye batterier og ved +20 °C på plan, fast vei. Optimal batterikapasitet oppnås etter ca. 20 ladinger/ utladinger.	55 km
110/115 Ah-batterier	Alternativ
Maksimal kjørestrekning med nye batterier og ved +20 °C på plan, fast vei. Optimal batterikapasitet oppnås etter ca. 20 ladinger/ utladinger.	75 km
Batteritype: Standard Alternativ Alternativ	2 x 12V / 56 Ah 2 x 12V / 75/80 Ah 2 x 12V / 110/115 Ah
Maks. batterimål i cm	26,5 x 17 x 22 28,4 x 26,7 x 23
Batterivekt, 2 stk. 56 Ah 75/80 Ah 110/115 Ah	43 kg 50 kg 80 kg

Tekniske data	M¹ HD 4W
Energiforbruk i kWh, ved lading fra "tom" 56 Ah 75/80 Ah 110/115 Ah	Ca. 1,5 Ca. 1,5 Ca. 3,0
Lader, 24 V DC 56 Ah 75/80 Ah 110/115 Ah	6 - 10 A 6 - 10 A 10 - 12 A
Ca. ladetid ved 20 °C	8 timer
Lykter:	
Pære i frontlys	24 V - 21 W
Diode i baklys	24 V - 2 W
Diode i blinklys	24 V - 2 W
Standardfarge	Grå metallic

Egne notater

Internasjonale adresser

Australia / New Zealand

Pride Mobility Products

Tlf.: +61 3 9706-4611

Faks: +61 3 9706-4622

E-post: prideaustralia@pride-mobility.com.au

Internett: www.pridemobility.com/international/Australia/australia.asp

Belgia

Mobile Belgium

Tlf.: +32 (0)50 31 79 19

Faks: +32 (0)50 31 10 26

E-post: info@mobilescooter.be

Internett: www.mobilescooter.be

Danmark

Hovedkontor/Jylland

Medema Danmark A/S

Tlf.: 70 10 17 55

Faks: 97 18 88 35

E-post: info@medema.com

Internett: www.medema.dk

Danmark

Sjælland

Medema Danmark A/S

Tlf.: 70 10 17 55

Faks: 56 64 33 88

E-post: info@medema.com

Internett: www.medema.dk

Danmark

Fyn

Medema Danmark A/S

Tlf.: 70 10 17 55

E-post: info@medema.com

Internett: www.medema.dk

Finland

Respecta OY

Tlf.: Salg og service: +358 (0)207649748

E-post: myynti@respecta.fi

Faks: +358 (0)207649735

Tlf.: Vedlikehold - Deler og Service: +358 (0)207649747

E-post: huolto@respecta.fi

Frankrike

ICARE

Tlf.: +33 (0)1 60 78 94 84

Fax: +33 (0)1 69 13 09 78

E-post: icarejmb@wanadoo.fr

Internett: <http://www.icare-jmb.com>

Hellas

AMEASHOP

Tlf.: 210 7777545

Faks.: 210 7777835

Mobil.: 6970021890

Internett: www.ameashop.gr

E-post: faidros@ameashop.gr

Island

Icepharma HF

Tlf.: +354 540 8000

Faks: +354 540 8001

E-post: icepharma@icepharma.is

Internet: www.icepharma.is

Italia

Comfort Online s.r.l. - Società Unipersonale

Tlf.: +39 041 5461105

Faks: +39 041 5462098

E-post: info@comfortonline.it

Internett: www.comfortonline.it

Nederland

Richard van Seenus Nederland B.V.

Tlf.: +31 (0) 36 53 20 450

Faks: +31 (0) 36 53 21 308

E-post: info@vanseenus.nl

Internett: www.vanseenus.nl

Norge

Medema gruppen AS

Tlf.: +47 67 06 49 00

Faks: +47 67 06 49 90

E-post: firmapost@medema.no

Internett: www.medema.no

Spania

Assessorament I Mobilitat. S.L.

Tlf.: +34 93 666 55 23

Faks: +34 93 666 88 85

E-post: info@assessoramentimobilitat.com

Internett: <http://www.assessoramentimobilitat.com>

Storbritannia

Active Mobility

Tlf.: +(44) 0135 77 44 22

Internett: www.active-mobility.co.uk

Storbritannia

Mini Crosser Ltd

Tlf.: Salg: +(44) 0800 043 0029
Tlf.: Service & garanti: +(44) 0800 169 9588
E-post: sales@mini-crosser.co.uk
Internett: www.mini-crosser.co.uk

Sverige

Minicrosser AB

Tlf.: +46 303 245 200
Faks: +46 303 245 228
E-post: info@minicrosser.se
Internett: www.minicrosser.se

Sveits

Degonda Rehab SA

Tlf.: +41 033 345 83 00
Faks: +41 033 345 83 01
E-post: info@turbo-twist.ch
Internett: www.turbo-twist.ch

Tyskland

Baden Württemberg Bayern

Draisin GmbH

Tlf.: (+49) 0 78 41 66 77 0
Faks (+49) 0 78 41 66 77 88
E-post: info@draisin.com
Internett: www.draisin.com/

Tyskland

Baden Württemberg

Elofahr Palm

Tlf.: +49 07225 918 831
Faks: +49 07225 988 070
Mobil: +49 0171 314 7726
E-post: uwepalm@web.de

Tyskland

Berlin, Mecklenburg-Vorpommern, Sachsen-Anhalt, Thüringen, Brandenburg und Sachsen

Conze Elektro-Mobile

Tlf.: +49 030 6789 7969
Faks: +49 030 6789 7968
E-post: info@elektro-mobile.de
Internett: www.elektro-mobile.de

Tyskland

Hessen, Rheinland-Pfalz, Saarland und Unterfranken

Beromobil GmbH

Elektromobile Treppenlifte

Tlf.: +49 06123 - 60 57 22
Faks: +49 06123 - 60 57 23
E-post: info@beromobil.de
Internett: www.beromobil.de

Tyskland

Schleswig-Holstein, Niedersachsen und Nordrhein Westfalen

Wiggers GmbH - Reha / Rollstuhl Werkstatt

Tlf.: +49 (0) 441 36 111 302
Faks: +49 (0) 441 36 111 309
E-post: wiggers.gmbh@ewetel.net
Internett: www.minicrosser.info; www.ot-wiggers.de

USA/Canada

Pride Mobility Products Corp.

Tlf.: +1 800 800 8586
Faks: +1 800 800 1636
Internett: www.pridemobility.com



medemagruppen